

COMMODORE
DESIGN PIERO LISSONI

Istruzioni di montaggio ed utilizzo
Assembling and use instruction

GLAS
ITALIA

COMMODORE

DESIGN PIERO LISSONI

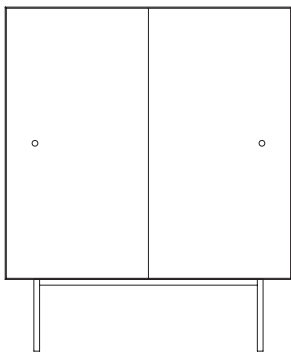

COM01

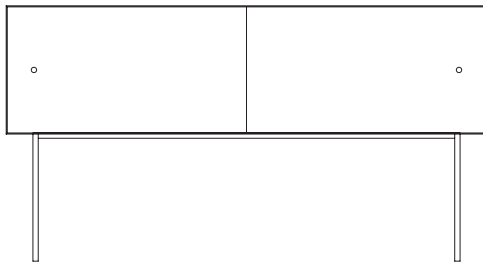

COM02

Accessori / Tools

step 1

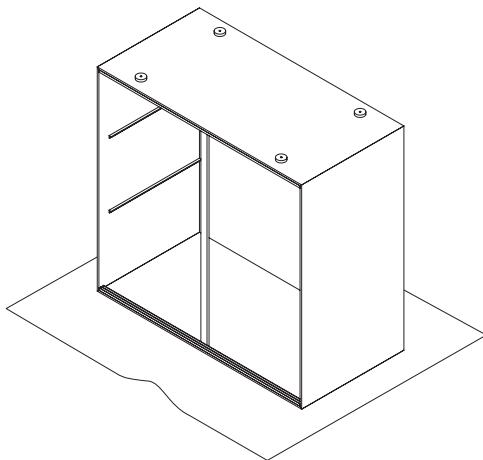
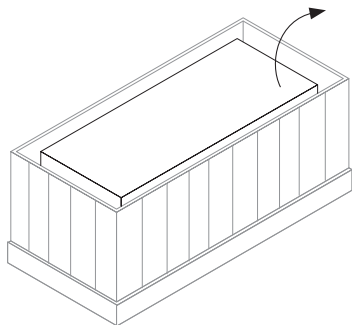

step 2

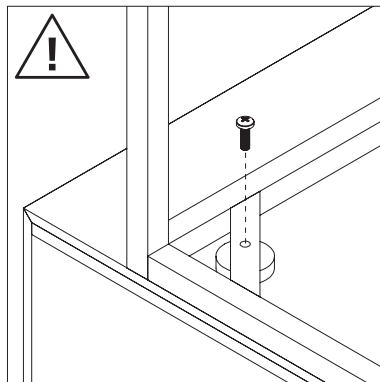
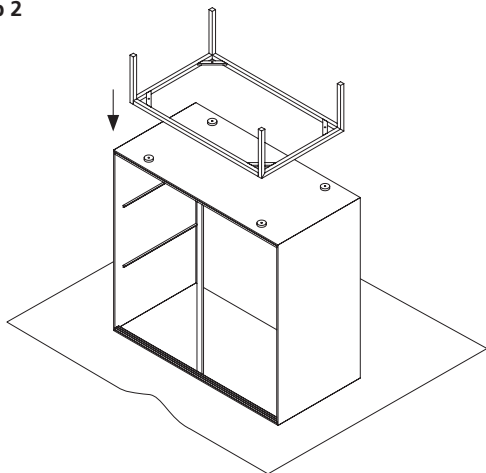

step 3

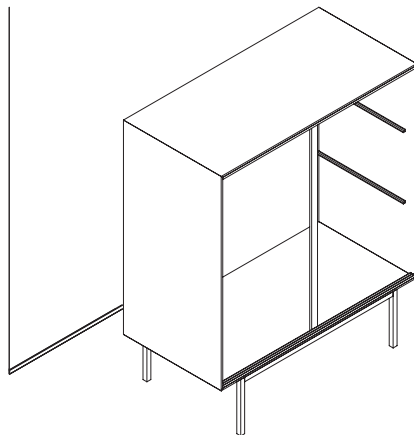

step 4

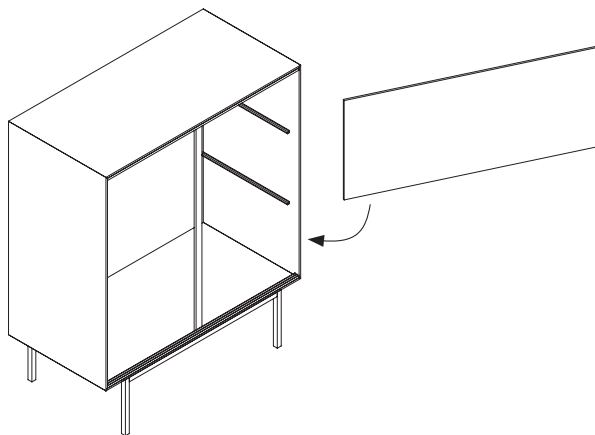

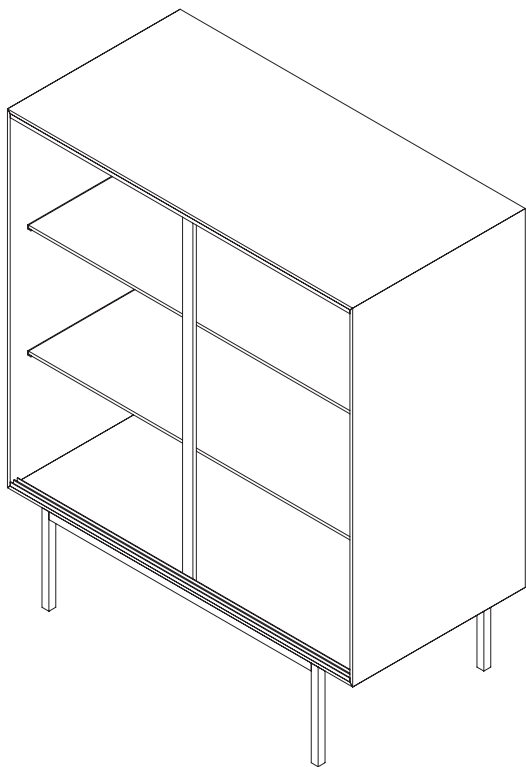
**ATTENZIONE**

Nel maneggiare il cristallo, evitare urti e non appoggiarlo su superfici che possano causare scheggiature o graffi.

ATTENTION

When assembling any glass furniture composition, be sure to rest the glass on soft surfaces that will not scratch, chip or abrade it.

ATTENTION

En manipulant le cristal, éviter les heurts et ne jamais le poser sur des surfaces pouvant l'ébrécher ou le griffer.

ACHTUNG

Achten Sie beim Umgang mit dem Glas darauf, diesen nicht auf Oberflächen abzulegen, die ihn verkratzen oder beschädigen könnten und vermeiden Sie Stöße.

ATENCIÓN

Al transportar el cristal, evitar golpes y no apoyarlo sobre superficies que puedan causar marcas o rayas.

step 5

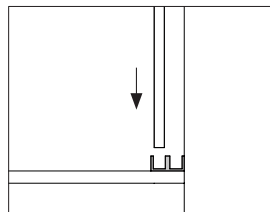
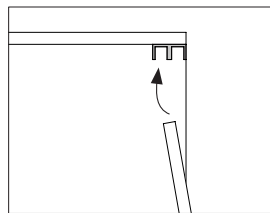
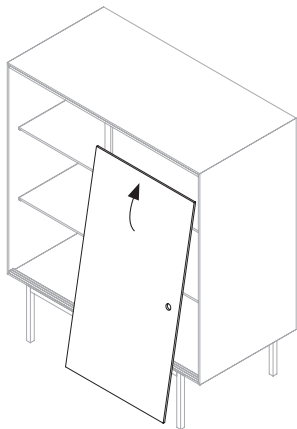

step 6

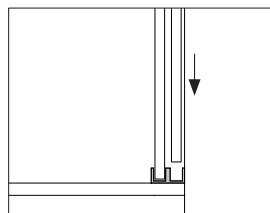
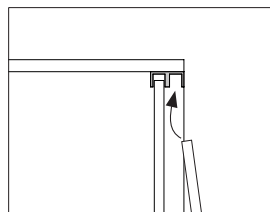
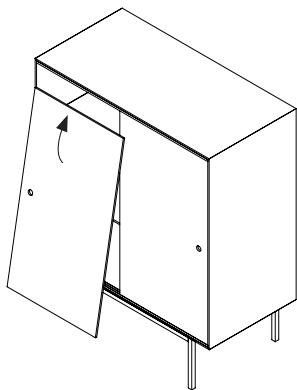

ITALIANO

step 1. Estrarre il volume dalla cassa e posizionarlo capovolto su una superficie morbida.

step 2. Appoggiare la base in ferro ai piattelli ed avvitare le viti. ATTENZIONE: non stringere eccessivamente.

step 3. Posizionare il mobile nella posizione desiderata.

step 4. Inserire i ripiani, tenendoli inclinati. ATTENZIONE: movimentare i ripiani con molta cautela per evitare urti.

step 5. Montare la prima anta, inclinandola per inserirla nel binario superiore posteriore, e successivamente in quello inferiore posteriore. ATTENZIONE: il foro per la maniglia deve trovarsi sul lato esterno.

step 6. Montare la seconda anta, inclinandola per inserirla nel binario superiore anteriore, e successivamente in quello inferiore anteriore. ATTENZIONE: il foro per la maniglia deve trovarsi sul lato esterno.

ENGLISH

step 1. Remove the cabinet from the crate and place it upside down on a soft surface.

step 2. Lay the iron base on the plates and fix the screws. ATTENTION: do not over tighten the screws.

step 3. Place the storage furniture in the chosen position.

step 4. Insert the shelves tilted then correctly position them. ATTENTION: move the shelves carefully to avoid damage.

step 5. Place the first door, tilting it into the upper rear rail and then in the lower rear one. ATTENTION: the hole for the handle must be on the external side.

step 6. Place the second door, tilting it into the upper front rail and then in the lower front one. ATTENTION: the hole for the handle must be on the external side.

FRANÇAIS

step 1. Extraire la structure de la boîte et placez-la à l'envers sur une surface molle.

step 2. Appuyer la base en fer sur les plaques et serrer les vis. ATTENTION: Ne pas serrer trop.

step 3. Placer le meuble dans la position désirée.

step 4. Insérer les étagères en les gardant inclinés.

AVERTISSEMENT: déplacer les étagères avec grand soin pour éviter des chocs.

step 5. Installer la première porte, en l'inclinant pour l'insérer dans le rail supérieur derrière, et ensuite dans le rail inférieur derrière. ATTENTION: le trou de la poignée doit être située sur le côté extérieur.

step 6. Installer la deuxième porte, en l'inclinant pour l'insérer dans le rail supérieur antérieur, et ensuite dans la partie inférieure antérieur. ATTENTION: le trou de la poignée doit être située sur le côté extérieur.

DEUTSCH

step 1. Legen Sie das Möbel aus der Kiste raus und legen Sie es umgekehrt auf eine weiche Oberfläche

step 2. Legen Sie den Metallunterbau auf die Metallteile und ziehen Sie die Schrauben fest. VORSICHT: nicht zu festschrauben.

step 3. Legen Sie das Möbel in die gewünschte Positionierung.

step 4. Setzen Sie die Zwischenböden leicht schräg ein. VORSICHT: die Zwischenböden müssen vorsichtig bewegt werden, um Beschädigungen zu vermeiden.

step 5. Montieren Sie die erste Tür, die leicht schräg sein soll. Fügen Sie sie zuerst in die obere hintere Schiene und danach in die untere hintere Schiene ein. VORSICHT: die Bohrung für den Griff muss auf der äußeren Seite positioniert sein.

step 6. Montieren Sie die zweite Tür, die leicht schräg sein soll. Fügen Sie sie zuerst in die obere hintere Schiene und danach in die untere hintere Schiene ein. VORSICHT: die Bohrung für den Griff muss auf der äußeren Seite positioniert sein.

ESPAÑOL

step 1. Quitar el mueble de la caja y ponerlo volcado sobre una superficie mollida.

step 2. Apoyar la base de hierro a las placas y atornillar los tornillos. ATENCIÓN: no apretar excesivamente.

step 3. Poner el mueble en la posición deseada.

step 4. Insertar los estantes, teniéndolos inclinados.

ATENCIÓN: mover los estantes con muy cuidado para evitar golpes.

step 5. Montar la primera puerta, inclinándola para insertarla en la guía superior posterior y luego en aquella inferior posterior. ATENCIÓN: el hueco para la manilla tiene que quedarse en el lado externo.

step 6. Montar la segunda puerta inclinándola para insertarla en la guía superior posterior y luego en aquella inferior posterior. ATENCIÓN: el hueco para la manilla tiene que quedarse en el lado externo.

